

# VILLAIN®

# SX10E

STANDARD EPS



## VERSION HOMOLOGUÉE

- > Application Smartphone **SMART MOVING**
- > **DIRECTION ASSISTÉE**
- > **JANTES ALUMINIUM 14 POUCES**
- > Châssis en **ACIER CHROME-MOLYBDÈNE**
- > **HARNAIS 4 POINTS** (Avec enrouleur pour le pilote)
- > Différentiel **AVANT** avec blocage
- > 4 roues indépendantes
- > **SIÈGES BAQUETS**
- > Tableau de bord **TFT**
- > Pneumatiques **Wanda 29"**
- > Amortisseurs à **GAZ RÉGLABLE**
- > **FEUX LED** > Boule d'attelage
- > Treuil **1600KG**

PRIX T.T.C.

88888€

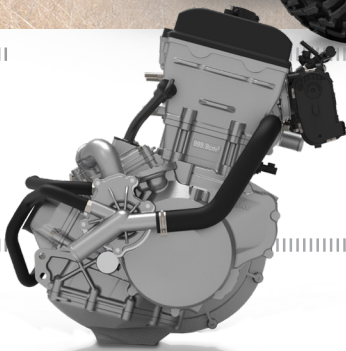

## 1000cc MOTEUR THERMIQUE

### MOTEUR



4 Temps Bicylindre en ligne, double arbre à came en tête

Cylindrée : **1000** cc

Injection : Bosch

Puissance : 105 CV

Couple : 98 N.m

Différentiel : Commande 4x2/4x4  
Verrouillage différentiel avant

Frein moteur : Oui

### SUSPENSIONS / ROUES

**Avant** : 2 amortisseurs indépendants

**Arrière** : Suspension multi-bras avec barre stabilisatrice

Pneumatiques : **Avant** : 29x9.0R-14 - **Arrière** : 29x9.0R-14

Jantes : Aluminium 14 pouces

### DIMENSIONS

3330 x 1650 x 1690 mm

Empattement : 2600 mm

Garde au sol : 360 mm

Poids à sec : **770** kg

Capacité Benne : 140 kg

Réservoir : **40** litres

### COLORIS

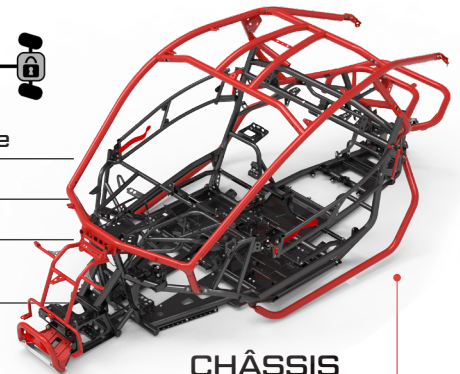

CHÂSSIS  
TRÈS HAUTE  
RÉSISTANCE

### AMORTISSEURS HYDRAULIQUES



SEGWAY  
Powersports > France

